

Aufbauanleitung

Frontseitige Fussblende



N900

ZOCCOLATURE - Istruzioni per il montaggio
BASE PANEL - Assembly instructions
SOCKEL - Montageanleitungen
PLINTHES - Instructions de montage
ZÓCALOS - Instrucciones de montaje
SOKKELS - Aanwijzingen voor de montage
SOCKLAR - Monteringsanvisningar
SOKKEL - Monteringsvejledning
RODAPÉS - Instruções de montagem
ΒΑΣΕΙΣ - Οδηγίες τοποθέτησης

DOC. NO. 595890500
EDITION 1 03 03



1. 206174; 206175; 206176; 206177; 206178; 206179

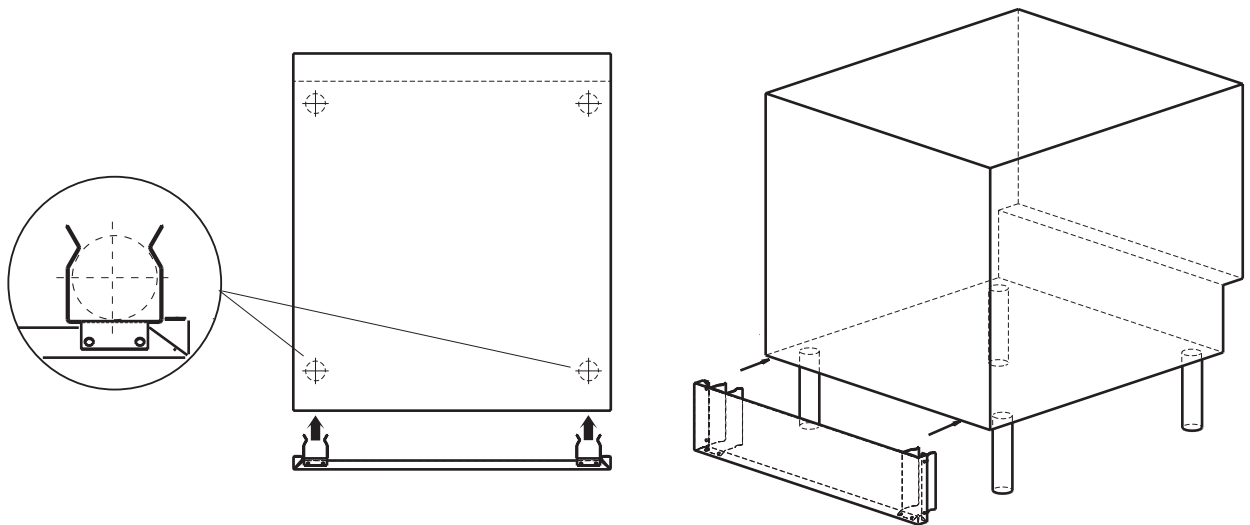

2. 206180

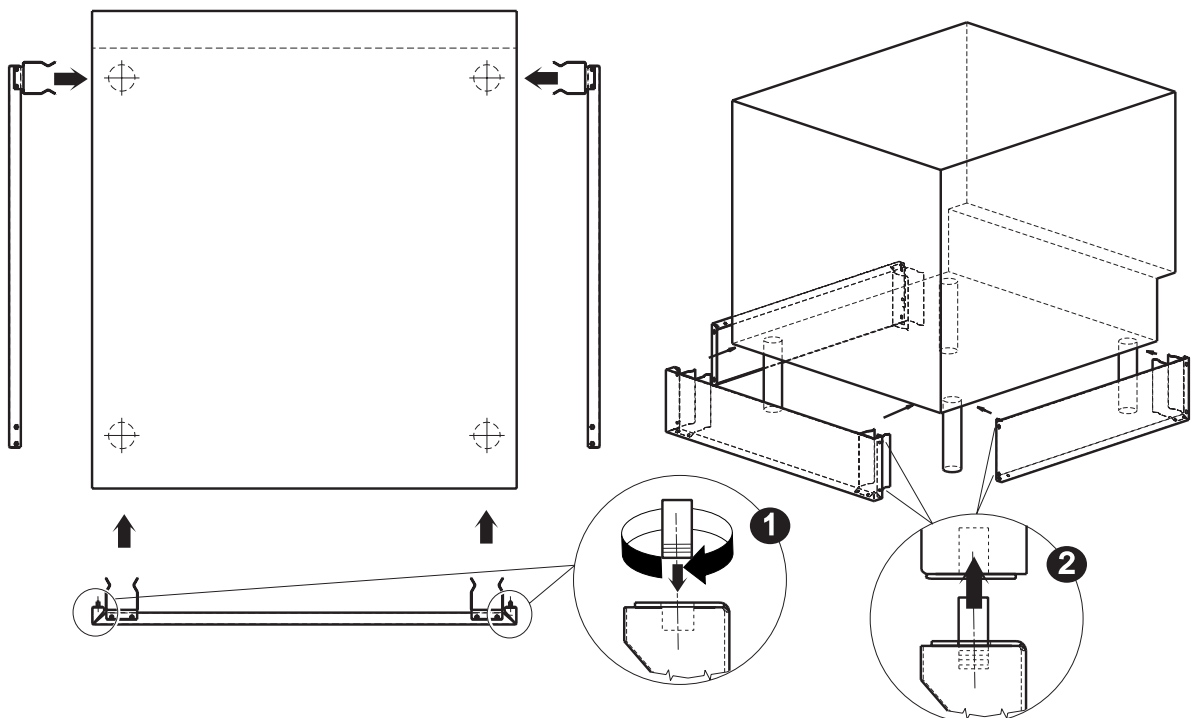

3. 206181; 206202

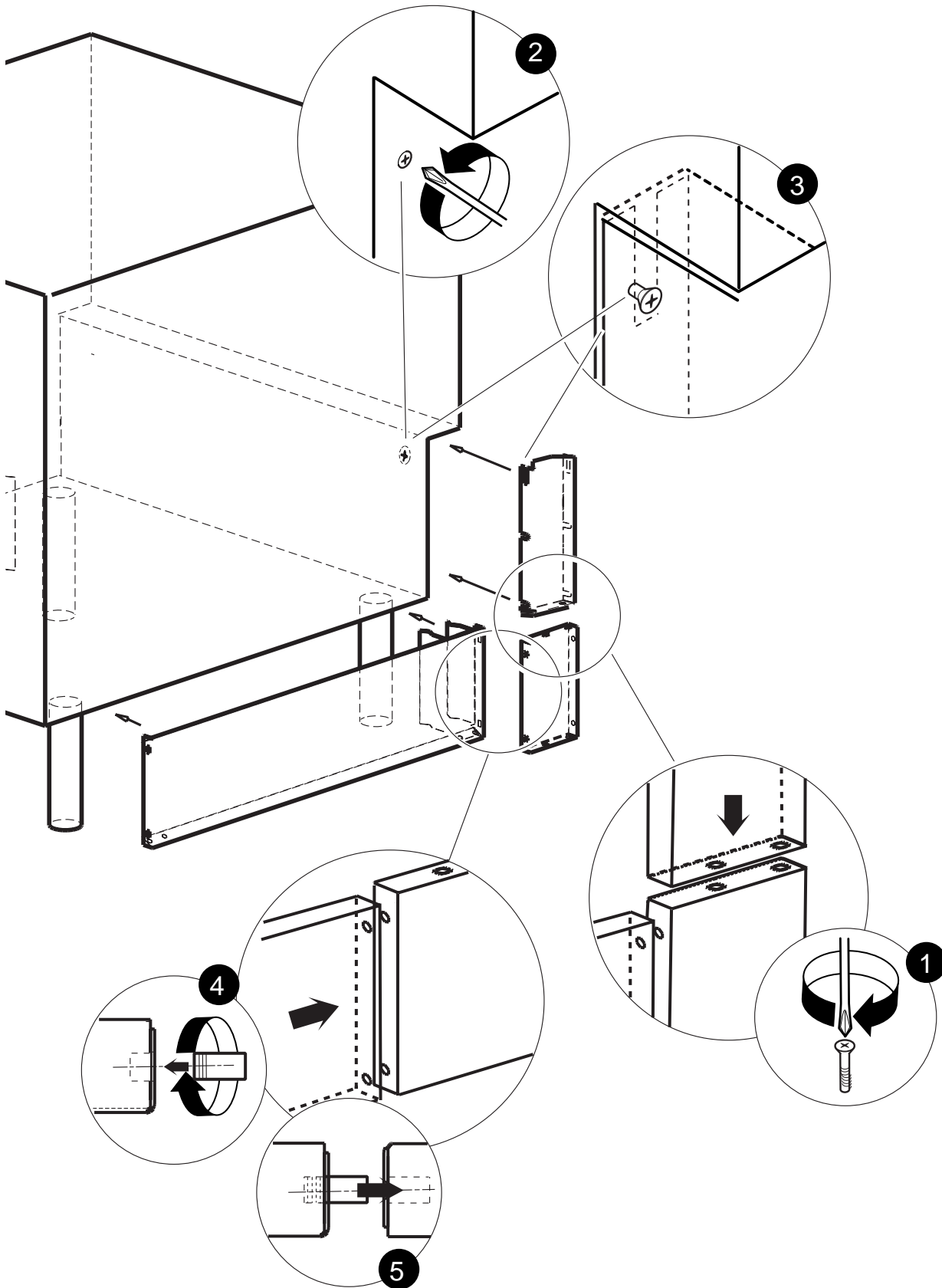

N7E
N9E

ZOCCOLATURE - Istruzioni per il montaggio
PLINTHS - Assembly instructions
SOCKEL - Montageanleitungen
PLINTHES - Instructions de montage
ZÓCALOS - Instrucciones de montaje
SOKKELS - Aanwijzingen voor de montage
SOCKLAR - Monteringsanvisningar
SOKKEL - Monteringsvejledning
RODAPÉS - Instruções de montagem
ΒΑΣΕΙΣ - Οδηγίες τοποθέτησης
SOKKELI - Asennusohjeet
SOKKEL - Monteringsveiledning

DOC. NO. 595890501
EDITION 2 06 2012



- 1.** SCHEMA DI FISSAGGIO PANNELLO ANTERIORE / FRONT PANEL FIXING DIAGRAM / BEFESTIGUNGSSCHEMA FRONTPANEEL / SCHÉMA DE FIXATION DU PANNEAU AVANT / ESQUEMA DE FIJACIÓN DEL PANEL DELANTERO / BEVESTIGINGSSCHEMA VOORPANEEL / RITNING ÖVER FÄSTE AV FRÄMRE PANEL / MONTERINGSDIAGRAM FOR FORPANEL / ESQUEMA DE FIXAÇÃO PAINEL ANTERIOR / ΔΙΑΓΡΑΜΜΑ ΣΤΕΡΕΩΣΗΣ ΜΠΡΟΣΤΙΝΟΥ ΠΙΝΑΚΑ / ETUPANEELIN KIINNITYSKAAVIO / MONTERINGSSKJEMA FOR FRONTPANEL

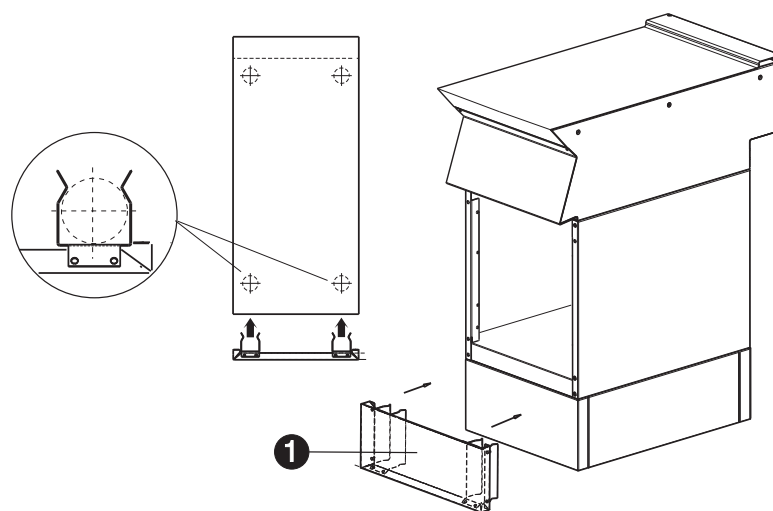

- 2.** SCHEMA DI FISSAGGIO PANNELLI LATERALI / SIDE PANEL FIXING DIAGRAM / BEFESTIGUNGSSCHEMA SEITENPANEEL / SCHÉMA DE FIXATION DES PANNEAUX LATÉRAUX / ESQUEMA DE FIJACIÓN DE LOS PANELES LATERALES / BEVESTIGINGSSCHEMA ZIJPANELEN / RITNING ÖVER FÄSTE AV SIDOPANEL / MONTERINGSDIAGRAM FOR SIDEPANELER / ESQUEMA DE FIXAÇÃO PAINÉIS LATERAIS / ΔΙΑΓΡΑΜΜΑ ΣΤΕΡΕΩΣΗΣ ΠΛΑΙΝΩΝ ΠΙΝΑΚΩΝ / SIVUPANEELIEN KIINNITYSKAAVIO / MONTERINGSSKJEMA FOR SIDEPANELER

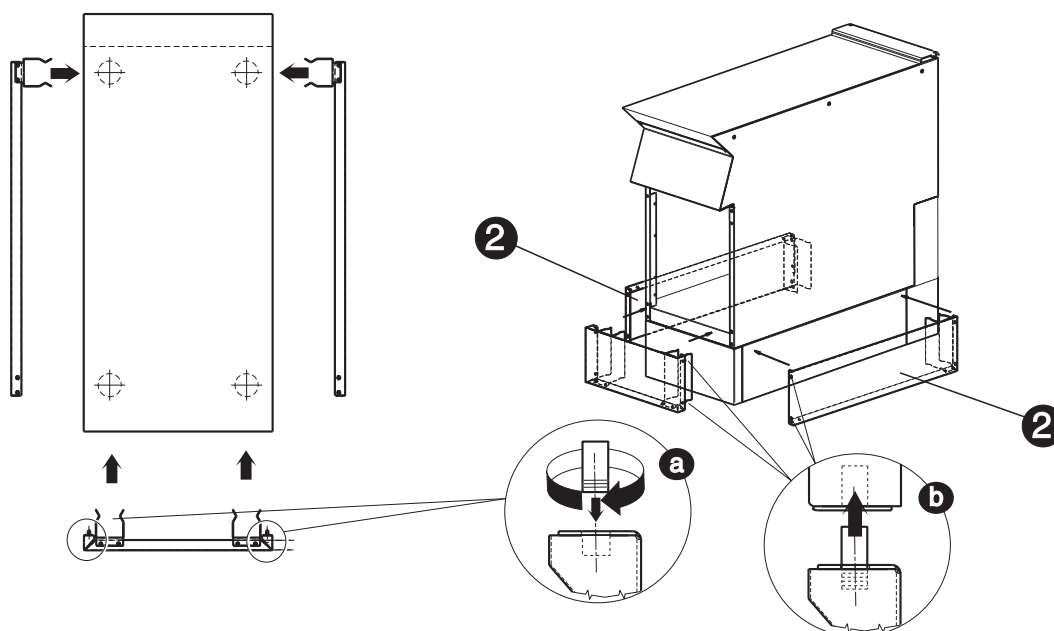

3.

FISSAGGIO DEI PANNELLI ANTERIORE E LATERALI CON COPERTURE VANO TECNICO
FIXING OF FRONT AND SIDE PANELS WITH TECHNICAL COMPARTMENT COVERINGS
BEFESTIGUNG DER FRONT- UND SEITENPANELEE MIT ABDECKUNG DES TECHNISCHEN FACHS
FIXATION DES PANNEAUX AVANT ET LATÉRAUX AVEC COUVERCLES DU LOGEMENT TECHNIQUE
FIJACIÓN DE LOS PANELES DELANTERO Y LATERALES CON REVESTIMIENTOS DEL COMPARTIMENTO TÉCNICO
BEVESTIGING VAN DE VOOR- EN ZIJPANELEN MET AFDEKING TECHNISCHE RUIMTE
FIXERING AV FRAM- OCH SIDOPANELER MED TÄCKSIDA FÖR MASKINUTRYMMET
MONTERING AF FOR- OG SIDEPANELER MED OVERDÆKNING AF TEKNIKRUM
FIXAÇÃO DOS PAINÉIS ANTERIOR E LATERAIS COM COBERTURAS VÃO TÉCNICO
ΣΤΕΡΕΩΣΗ ΜΠΡΟΣΤΙΝΟΥ ΠΙΝΑΚΑ ΚΑΙ ΠΛΑΪΝΩΝ ΠΙΝΑΚΩΝ ΜΕ ΚΑΛΥΜΜΑΤΑ ΓΙΑ ΤΟ ΧΩΡΟ ΤΕΧΝΙΚΩΝ ΣΥΣΤΗΜΑΤΩΝ
ETU- JA SIVUPANEELIEN KIINNITYS, MUKANA TEKNISEN TILAN SUOJUKSET
MONTERING AV FRONT- OG SIDEPANELER SOM DEKKER TEKNIKKBOKSEN

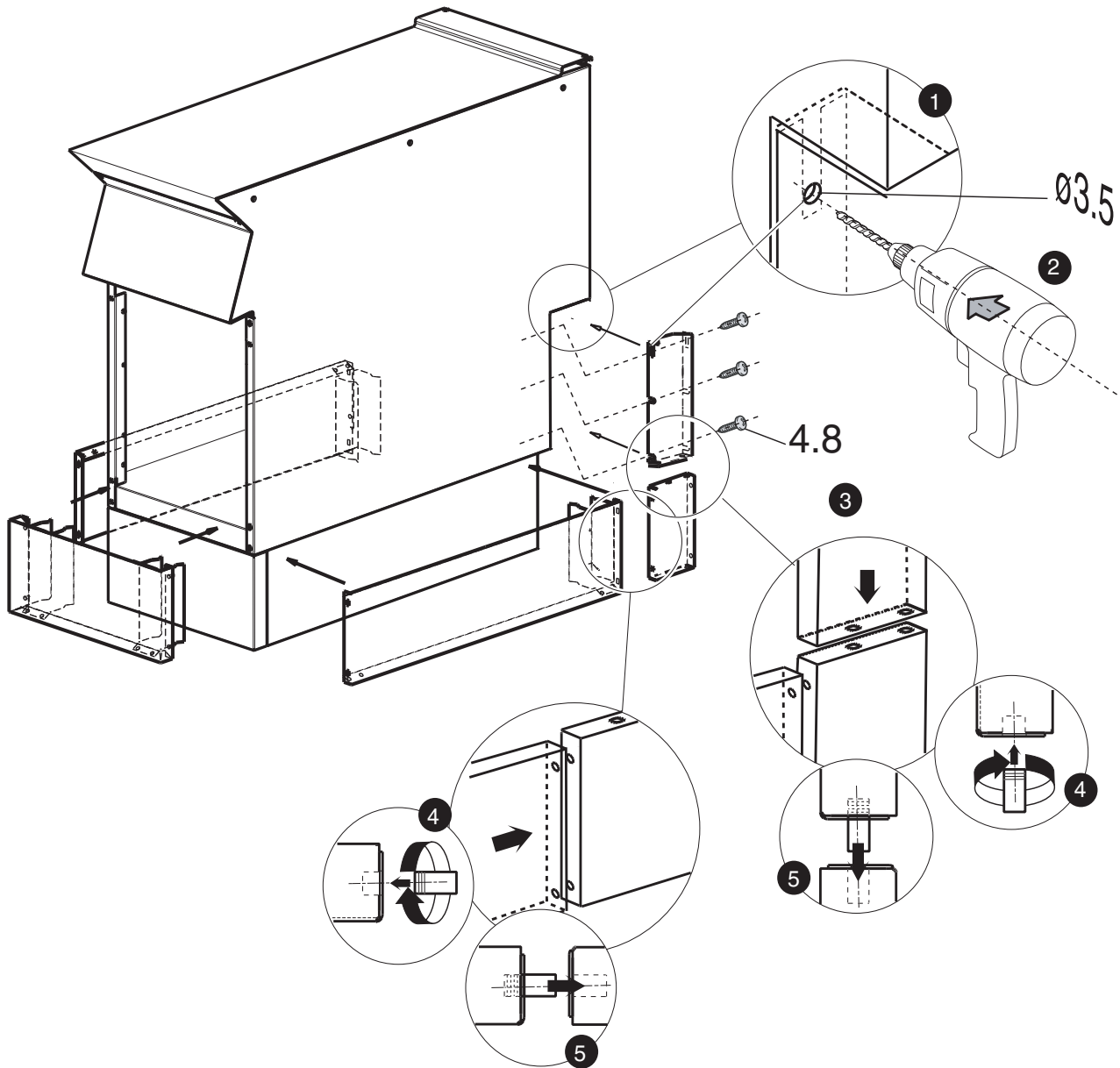

3.1 N7E

ACCESSORI DISPONIBILI PER LE INSTALLAZIONI TOP SU BASE/MONOBLOCCO "SCHIENA A SCHIENA"
 AVAILABLE ACCESSORIES FOR "BACK TO BACK" INSTALLATION OF TOP UNITS ON BASE/SINGLE UNIT
 VERFÜGBARES ZUBEHÖR FÜR DIE "RÜCKEN-AN-RÜCKEN"-AUFSTELLUNGEN TISCHGERÄT AUF UNTERBAU/STANDGERÄT
 ACCESSOIRES DISPONIBLES POUR L'INSTALLATION DE HAUTS SUR BASE/MONOBLOC « DOS À DOS »
 ACCESORIOS DISPONIBLES PARA LAS INSTALACIONES TOP SOBRE BASE/MONOBLOQUE "FONDO CONTRA FONDO"
 BESCHIKBARE ACCESSOIRES VOOR DE INSTALLATIES TOP OP BASIS/MONOBLOK "RUG AAN RUG"
 TILLGÅNGLIGA TILLBEHÖR FÖR BORDINSTALLATION PÅ BAS/FRISTÄENDE ENHET "RYGG MOT RYGG"-PLACERAD
 DISPONIBLE TILBEHØR TIL MONTERING AF TOPSTYKKE PÅ SOKKEL/RUM "RYG MOD RYG"
 ACESSÓRIOS DISPONÍVEIS PARA AS INSTALAÇÕES TAMPO NA BASE/MONOBLOCO "COSTAS COM COSTAS"
 ΔΙΑΘΕΣΙΜΑ ΕΞΑΡΤΗΜΑΤΑ ΓΙΑ ΕΓΚΑΤΑΣΤΑΣΗ «ΠΛΑΤΗ ΜΕ ΠΛΑΤΗ» ΕΠΙΤΡΑΠΕΖΙΩΝ ΣΥΣΚΕΥΩΝ ΣΕ ΒΑΣΗ/ΕΝΙΑΙΩΝ ΣΥΣΚΕΥΩΝ
 SAATAVILLA OLEVAT LISÄVARUSTEET: YLÄÖSAN ASENNUS POHJAOSAAN /YKSIOSAISTEN ASENNUS SELKÄ SELKÄÄ VASTEN
 TILGJENGELIG EKSTRAUTSTYR FOR INSTALLASJON AV TOPPER PÅ BASEENHET/MONOBLOKK "RYGG MOT RYGG"

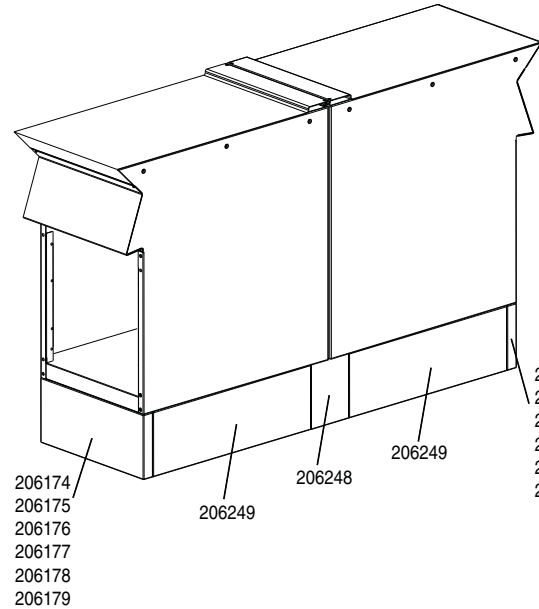
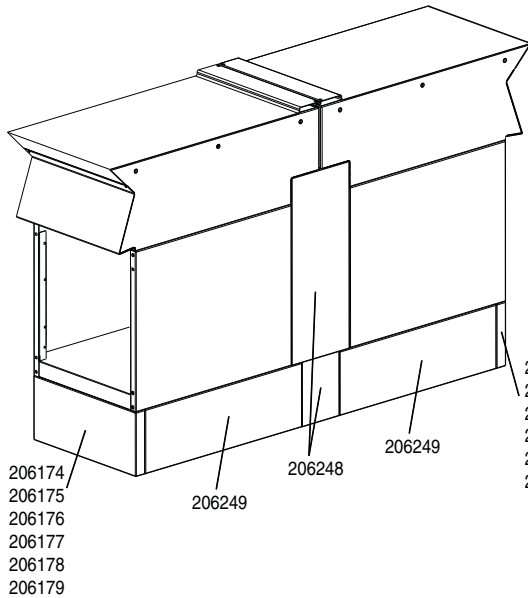

3.2 N7E

ACCESSORI DISPONIBILI PER LE INSTALLAZIONI TOP SU BASE/MONOBLOCCO "A MURO"
 AVAILABLE ACCESSORIES FOR "WALL" INSTALLATION OF TOP UNITS ON BASE/SINGLE UNIT
 VERFÜGBARES ZUBEHÖR FÜR DIE "WAND"-AUFSTELLUNGEN TISCHGERÄT AUF UNTERBAU/STANDGERÄT
 ACCESSOIRES DISPONIBLES POUR L'INSTALLATION DE HAUTS SUR BASE/MONOBLOC « MURALE »
 ACCESORIOS DISPONIBLES PARA LAS INSTALACIONES TOP SOBRE BASE/MONOBLOQUE "CONTRA LA PARED"
 BESCHIKBARE ACCESSOIRES VOOR DE INSTALLATIES TOP OP BASIS/MONOBLOK "AAN DE WAND"
 TILLGÅNGLIGA TILLBEHÖR FÖR BORDINSTALLATION PÅ BAS/FRISTÄENDE ENHET PLACERAD MOT VÄGG
 DISPONIBLE TILBEHØR TIL MONTERING AF TOPSTYKKE PÅ SOKKEL/RUM "PÅ VÆG"
 ACESSÓRIOS DISPONÍVEIS PARA AS INSTALAÇÕES TAMPO NA BASE/MONOBLOCO "NA PAREDE"
 ΔΙΑΘΕΣΙΜΑ ΕΞΑΡΤΗΜΑΤΑ ΓΙΑ «ΕΠΙΤΟΙΧΙΑ» ΕΓΚΑΤΑΣΤΑΣΗ ΕΠΙΤΡΑΠΕΖΙΩΝ ΣΥΣΚΕΥΩΝ ΣΕ ΒΑΣΗ/ΕΝΙΑΙΩΝ ΣΥΣΚΕΥΩΝ
 SAATAVILLA OLEVAT LISÄVARUSTEET: YLÄÖSAN ASENNUS POHJAOSAAN /YKSIOSAISEN SEINÄASENNUS
 TILGJENGELIG EKSTRAUTSTYR FOR INSTALLASJON AV TOPPER PÅ BASEENHET/MONOBLOKK "MOT VEGGEN"

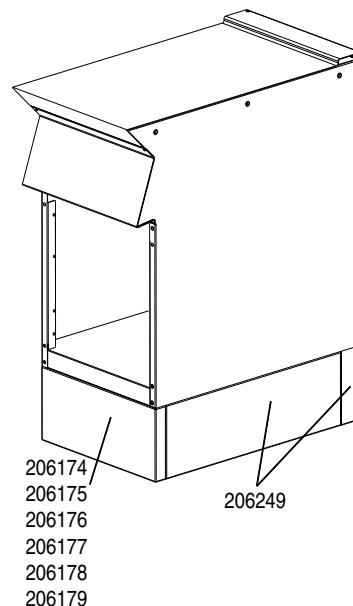
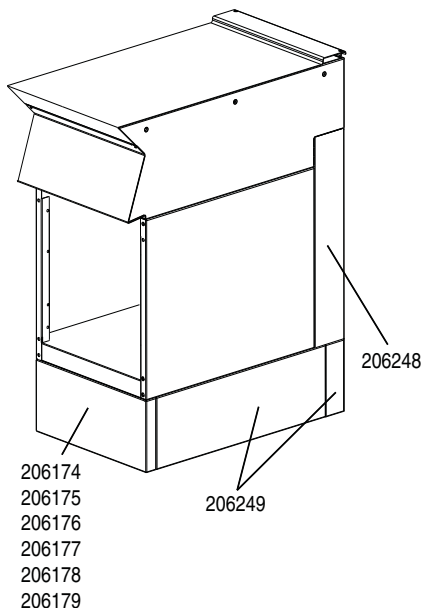

3.3 N9E

ACCESSORI DISPONIBILI PER LE INSTALLAZIONI TOP SU BASE/MONOBLOCCO "SCHIENA A SCHIENA"
 AVAILABLE ACCESSORIES FOR "BACK TO BACK" INSTALLATION OF TOP UNITS ON BASE/SINGLE UNIT
 VERFÜGBARES ZUBEHÖR FÜR DIE "RÜCKEN-AN-RÜCKEN"-AUFSTELLUNGEN TISCHGERÄT AUF UNTERBAU/STANDGERÄT
 ACCESSOIRES DISPONIBLES POUR L'INSTALLATION DE HAUTS SUR BASE/MONOBLOC « DOS À DOS »
 ACCESORIOS DISPONIBLES PARA LAS INSTALACIONES TOP SOBRE BASE/MONOBLOQUE "FONDO CONTRA FONDO"
 BESCHIKBARE ACCESSOIRES VOOR DE INSTALLATIES TOP OP BASIS/MONOBLOK "RUG AAN RUG"
 TILLGÅNGLIGA TILLBEHÖR FÖR BORDINSTALLATION PÅ BAS/FRISTÅENDE ENHET "RYGG MOT RYGG"-PLACERAD
 DISPONIBILE TILBEHØR TIL MONTERING AF TOPSTYKKE PÅ SOKKEL/RUM "RYG MOD RYG"
 ACESSÓRIOS DISPONÍVEIS PARA AS INSTALAÇÕES TAMPO NA BASE/MONOBLOCO "COSTAS COM COSTAS"
 ΔΙΑΘΕΣΙΜΑ ΕΞΑΡΤΗΜΑΤΑ ΓΙΑ ΕΓΚΑΤΑΣΤΑΣΗ «ΠΛΑΤΗ ΜΕ ΠΛΑΤΗ» ΕΠΙΤΡΑΠΕΖΙΩΝ ΣΥΣΚΕΥΩΝ ΣΕ ΒΑΣΗ/ΕΝΙΑΙΩΝ ΣΥΣΚΕΥΩΝ
 SAATAVILLA OLEVAT LISÄVARUSTEET: YLÄOSAN ASENNUS POHJAOSAAN / YKSIOSAISTEN ASENNUS SELKÄ SELKÄÄ VA-
 STEN TILGJENGELIG EKSTRAUTSTYR FOR INSTALLASJON AV TOPPER PÅ BASENHET/MONOBLOKK "RYGG MOT RYGG"

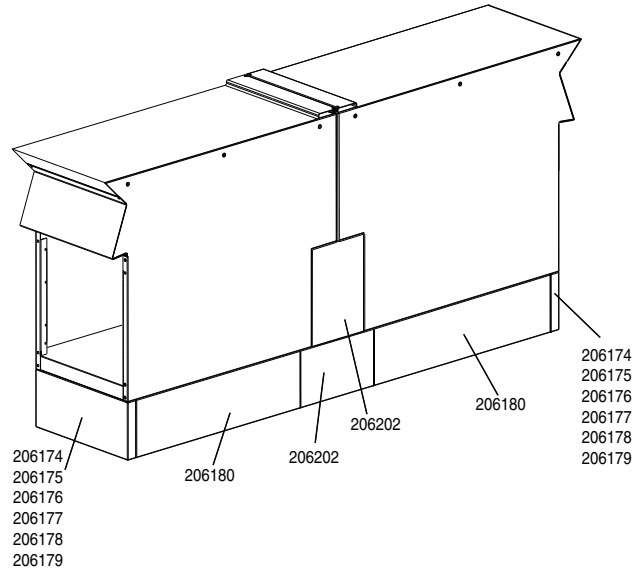
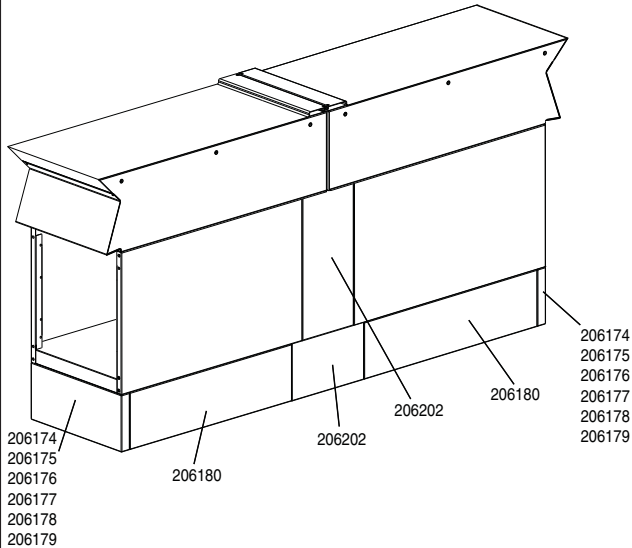

3.4 N9E

ACCESSORI DISPONIBILI PER LE INSTALLAZIONI TOP SU BASE/MONOBLOCCO "A MURO"
 AVAILABLE ACCESSORIES FOR "WALL" INSTALLATION OF TOP UNITS ON BASE / SINGLE UNIT
 VERFÜGBARES ZUBEHÖR FÜR DIE "WAND"-AUFSTELLUNGEN TISCHGERÄT AUF UNTERBAU/STANDGERÄT
 ACCESSOIRES DISPONIBLES POUR L'INSTALLATION DE HAUTS SUR BASE/MONOBLOC « MURALE »
 ACCESORIOS DISPONIBLES PARA LAS INSTALACIONES TOP SOBRE BASE/MONOBLOQUE "CONTRA LA PARED"
 BESCHIKBARE ACCESSOIRES VOOR DE INSTALLATIES TOP OP BASIS/MONOBLOK "AAN DE WAND"
 TILLGÅNGLIGA TILLBEHÖR FÖR BORDINSTALLATION PÅ BAS/FRISTÅENDE ENHET PLACERAD MOT VÄGG
 DISPONIBILE TILBEHØR TIL MONTERING AF TOPSTYKKE PÅ SOKKEL/RUM "PÅ VÆG"
 ACESSÓRIOS DISPONÍVEIS PARA AS INSTALAÇÕES TAMPO NA BASE/MONOBLOCO "NA PAREDE"
 ΔΙΑΘΕΣΙΜΑ ΕΞΑΡΤΗΜΑΤΑ ΓΙΑ «ΕΠΙΤΟΙΧΙΑ» ΕΓΚΑΤΑΣΤΑΣΗ ΕΠΙΤΡΑΠΕΖΙΩΝ ΣΥΣΚΕΥΩΝ ΣΕ ΒΑΣΗ/ΕΝΙΑΙΩΝ ΣΥΣΚΕΥΩΝ
 SAATAVILLA OLEVAT LISÄVARUSTEET: YLÄOSAN ASENNUS POHJAOSAAN / YKSIOSAISEN SEINÄASENNUS
 TILGJENGELIG EKSTRAUTSTYR FOR INSTALLASJON AV TOPPER PÅ BASENHET/MONOBLOKK "MOT VEGGEN"

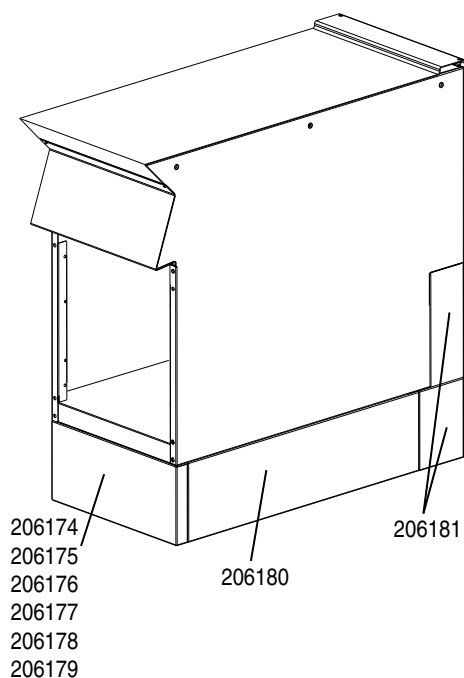
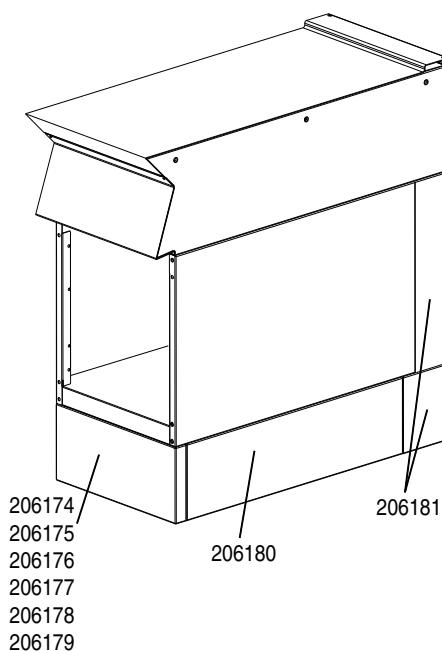

Finanzen/Service

28307 Bremen
Thalenhorststraße 15
Tel.+49 421 48557-0
Fax+49 421 488650
bremen@nordcap.de

Vertrieb Ost

12681 Berlin
Wolfener Straße 32/34, Haus K
Tel.+49 30 936684-0
Fax+49 30 936684-44
berlin@nordcap.de

Vertrieb West

40699 Erkrath
Max-Planck-Straße 30
Tel.+49 211 540054-0
Fax+49 211 540054-54
erkrath@nordcap.de

Vertrieb Nord

21079 Hamburg
Großmoorbogen 5
Tel.+49 40 766183-0
Fax+49 40 770799
hamburg@nordcap.de

Vertrieb Süd

55218 Ingelheim
Hermann-Bopp-Straße 4
Tel.+49 6132 7101-0
Fax+49 6132 7101-20
ingelheim@nordcap.de



www.nordcap.de